

- Modelo
- Configuração standard
- Dados obrigatórios
- Opção sem custo
- Dados necessários para a opção
- Opção com custo

GSAXZ010 **RGK GRAND SLAM**
5.622,48 €

Peso máximo do utilizador 125 kg

Sim, estou abaixo do peso recomendado

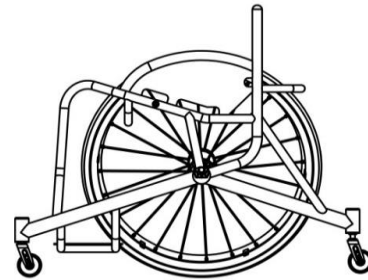

XW010 Desenho em CAD para aprovação final (Inclui 2 alterações do desenho em CAD. A terceira alteração custará 150 €)
CAD

MEDIDAS DO CHASSIS

Recomendamos consultar o Catálogo de opções e acessórios para a seleção dos componentes da cadeira.

XY010 **Largura do assento:** (da parte interna à parte interna do protetor lateral)



SW mm

(Max - 500 mm)

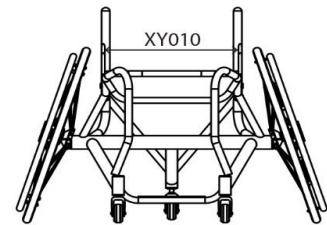

XY020 **Profundidade do assento:**



SL mm

(Max - 500 mm)

XY030 **Profundidade adicional sem tela:**
(superfície adicional para suporte das pernas e proteção dos joelhos)
(Não compatível com o suporte do chassis de ténis XA200 da página 3)



ESL mm

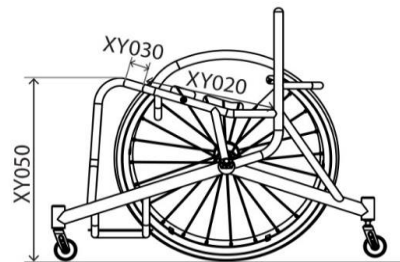

XY050 **Altura dianteira do assento:**



FH mm

(Max - 630 mm)
(Min - 360 mm)

XY060 **Altura traseira do assento:**



RH mm

(Max - 630 mm)
(Min - 360 mm)

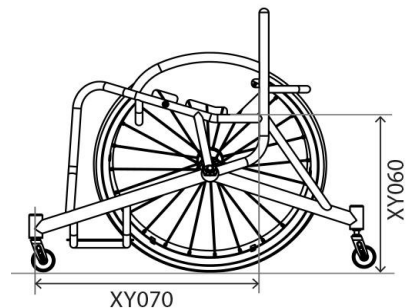

XY070 **Profundidade total do chassis:**



FL mm

(Min XY020 + XY030 + 110 mm)

XA020 **Assento ERGONÓMICO:** (Standard = 120 mm)
ERGO SEAT

Indicar longitude:



mm

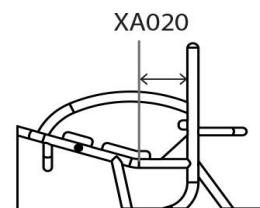

CHASSIS DIANTEIRO E ASSENTO

Opções de chassis dianteiro

- XY080 **Assento Taper (estreitamento do assento)**
TAPER

Especificar largura:

mm

(Opcional, otimiza o ajuste ao utilizador, suporte adicional para pernas/ posicionamento)

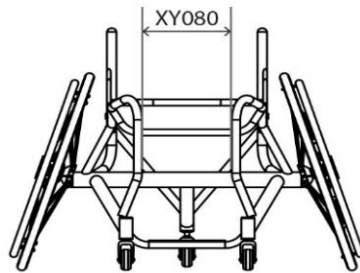

- XA130 **Assento em "V"**
306,37 € V-SEAT

Especificar largura

mm

(Mesma medida que XY080)

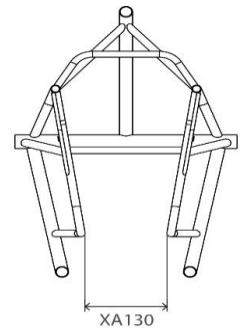

- XA136 **Assento em paralelo com estreitamento da armação frontal**
124 € PARALLEL

Especificar medida

mm

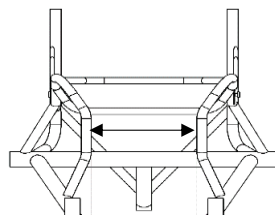

- XA131 **Assento em "V" + Estreitamento Taper**
324,00 € *(recomendado em utilizadores amputados)*
V-SEAT + TAPER

Indicar largura dianteira do assento (A)

mm

Indicar largura taper (B)

mm

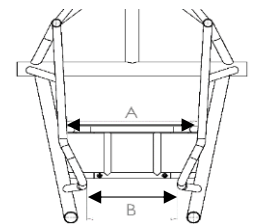

Opções de Apoio do Joelho

- XA200 **Armação tênis para apoio do joelho**
(Como standard os tubos vão por fora)
KNEE SUPPORT

Longitude:

mm

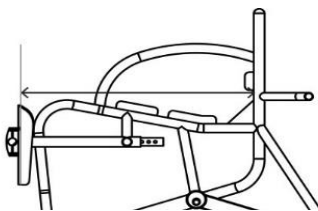

- XA202 **Joelheiras de plástico**
(Almofada de 5 mm incluída)
PLASTIC SHIN PADS

- XA203 **Joelheiras em carbono**
369,19 € *(almofadado de 7 mm incluído)*
CARBON FIBRE SHIN PADS

- XA204 **Almofada extra para as joelheiras**
91,24 € EXTRA PADDING

Indique a espessura da almofada

mm

Indique a densidade da almofada

PADDING DENSITY

Média

MEDIUM

Firme

HARD

Opciones de asiento

- XR040 **Base do assento de alumínio**
191,17 € *(com tubos de suporte)*
ALLY SEAT PLATE

Especificar longitude:

mm

(Standard: profundidade assento - 20mm)

- XR050 **Base do assento de fibra de carbono**
487,55 € *(com tubos de suporte)*
CARBON SEAT PLATE

Especificar longitude:

mm

(Standard: profundidade assento - 20mm)

APOIO DE PÉS

Apoio de pés: desenho e medidas

Apoio de pés Fixos

- GSAXB080 Apoio de pés fixos **FIXED**
(soldados no chassis)

Altura e posição

Altura dianteira do apoio de pés

FRONT HT Min=35 mm

Altura traseira do apoio de pés:

REAR HT Min=35 mm

Distância da parte anterior do apoio de pés à parte traseira do tubo da forqueta **POSITION**

(se não se especifica, a medida otimizada é de 20mm)

Medidas plataformas (exceto plataforma ABS)

Para plataforma ABS indicar medidas na plataforma do apoio de pés

Largura plataforma

WIDTH

Otimizado 200mm

Profundidade plataf.

LENGTH

Otimizado 250mm

Plataforma ap.pés (personalize ou escolha medidas otimizadas)

- XB180 Plataforma de alumínio **ALUMINUM**
- XB190 Plataforma de carbono **CARBON**
317,01 €
- XB100 Plataformas moldeada ABS **ABS TRAY**
186,49 €
- Profundidade ABS personalizada:
-
- Profundidade otimizada 330mm
- GSAXB140 Kit espaçadores **SPACER KIT**
36 € (permite aumentar a altura da plataforma 25mm)

Apoio de pés ajustáveis

- GSAXB130 Apoio de pés ajustáveis em altura e ângulo com plataforma de alumínio **ADJUSTABLE**
306,37 €

Altura e posição

Altura dianteira do apoio de pés

FRONT HT Min=35 mm

Altura traseira do apoio de pés:

REAR HT Min=35 mm

Distância da parte anterior do apoio de pés à parte traseira do tubo da forqueta **POSITION**

(se não se especifica, a medida otimizada é de 20mm)

Medidas plataformas (exceto plataforma ABS)

Para plataforma ABS indicar medidas na plataforma do apoio de pés

Largura plataforma

WIDTH

Otimizado 200mm

Profundidade plataf

LENGTH

Otimizado 250mm

Plataforma ap.pés (personalize ou escolha medidas otimizadas)

- XB180 Plataforma de alumínio **ALUMINUM**
- XB100 Apoio pés com plataformas ABS **ABS TRAY**
186,49 €
- Profundidade ABS personalizada:
-
- Profundidade otimizada 330mm

Opciones de plataforma

- XB240 Bordos elevados de alumínio (custo para cada lado) **ALLY RAISED EDGE**
88 €
- Frente Para trás Esquerda Direita
- Indicar altura (Max = 60mm)
- XB250 Bordos elevados de carbono (apenas um lado) **CARBON RAISED EDGE**
270,75 €
- Frente Para trás
- Indicar altura (Max = 45mm)

Largura entre as rodas dianteiras

- XY330 Largura entre rodas dianteiras **CPW**
-
- Medidas otimizadas
(Largura plataf. Ap.pés + 50mm)
-

CENTRO DE GRAVIDADE E ANTIVOLTEIO

Centro de gravidade

- GSAXY510 **Centro de gravidade fixo sport**
FIXED COG

(Nota: Distância desde a parte interior dos tubos encosto até ao centro do eixo)

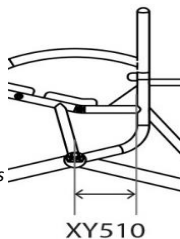

- GSAXY515 **Encosto ajustável para COG**
201,6 €
(Não com protetores soldados)
(+/-20mm)
BACKREST COG

- GSAXY560 **Centro de gravidade ajustável**
184,78 €
ADJ COG

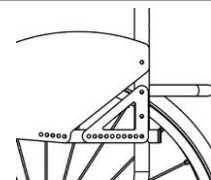

Camber

- XY390 **Selecione o Camber:**
CAMBER ANGLE

16 18 20 22

- GSAXJ040 **Antivoltéio unilateral sport soldado**
SINGLE WELDED
Distância por trás da roda traseira

(Std = 100mm)

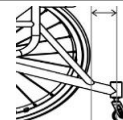

PROTETORES LATERAIS

Protetores laterais

- GSAXE240 **Protetores laterais de alumínio soldado sport**
540,82 € **WELDED**

- XE030 **Protetores laterais alumínio fixos**
254 € **SCREW ON ALUMINIUM**

- XE050 **Protetores laterais de carbono fixos**
568,13 € **SCREW ON CARBON**

Medidas dos protetores (Personalize ou escolha medidas otimizadas)

Medidas personalizadas

Longitude do protetor
LENGTH

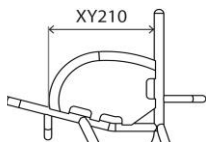

Altura do protetor
HEIGHT

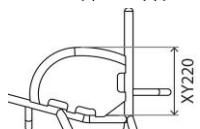

Medidas otimizadas

Escolha uma das três opções

- Altura de 25 mm sobre a roda
- Altura personalizada sobre a roda
- Altura ao nível da roda

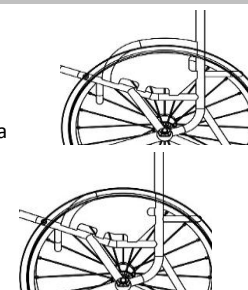

Encosto

Altura do encosto

- XY230 **Encosto com altura fixa**
FIXED HT

Indicar altura:

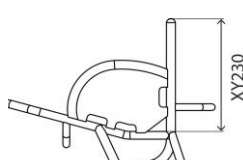

- XY245 **Encosto ajustável em altura**
191,17 €
(+/-25mm)
ADJ HT

Indicar altura:

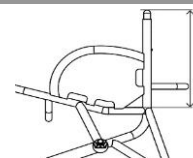

Opções ergonómicas - Plano posterior (escolher uma opção)

- XY360 **Ângulo do encosto**
ANGLE

-5 -3 0 +3 +5

Outros graus:

(max -10 +10)

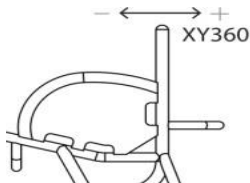

- XG100 **Encosto ergonómico**
115,22 € **ERGO B/REST**

A) **Altura vertical**

B) **Inclinação posterior**

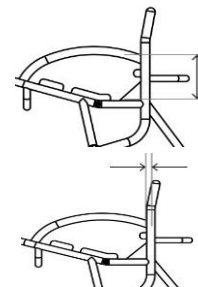

Opções ergonómicas laterais

- XG110 **Encosto Taper In (Estreitamento)**
115,22 €
(por cima dos protetores laterais)
INWARD

Largura:

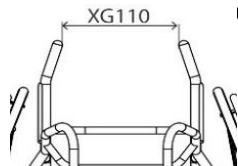

- XG120 **Encosto Taper Out (Alargamento)**
115,22 €
(Por cima dos protetores laterais)
OUTWARD

Largura:

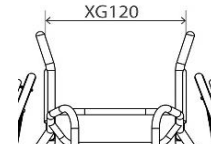

RODAS DIANTEIRAS E TRASEIRAS

Rodas dianteiras e forquetas



- | | |
|---|--|
| <input checked="" type="checkbox"/> XC160 Rodas dianteiras 61 mm sport (cor preta) | <input type="checkbox"/> XC181 Rodas dianteiras com rolamentos Bones Reds (baixa fricção) BONES REDS |
| <input type="checkbox"/> XC170 Rodas dianteiras 72mm Sport (cor preta) | <input type="checkbox"/> XC182 Rodas dianteiras com rolamentos Bones Swiss cerâmica 298,26 € BONES CERAMIC |

Rodas traseiras

Tamanho

- | | | | |
|------------------------------------|------------------------------------|------------------------------------|--------------------------------------|
| <input type="checkbox"/> XY420 24" | <input type="checkbox"/> XY430 25" | <input type="checkbox"/> XY440 26" | <input type="checkbox"/> XY450 700 C |
|------------------------------------|------------------------------------|------------------------------------|--------------------------------------|

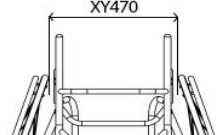
Espaço roda chassis

| | |
|---|---|
| <input checked="" type="checkbox"/> XY460 Espaço da roda ao chassis RWG  | <input checked="" type="checkbox"/> XY470 Do interior ao interior da roda INSIDE TO INSIDE WHEEL  |
|  <input type="checkbox"/> 15 <input type="checkbox"/> 20 <input type="checkbox"/> 25 Personalizada: <input type="text" value="mm"/> |  <input type="text" value="mm"/> |

Tipos de rodas

- | | |
|--|--|
| <input type="checkbox"/> XK030 Roda Sun Equalizer de 36/48 raios Sport (carrete e raios pretos) | <input type="checkbox"/> XK100 Rodas Spinergy XSLX sport de 24 raios cruzados (selecione abaixo a cor) 1.058,33 € |
| <input type="checkbox"/> XK080 Roda Spinergy SLX Sport 24 raios 1.005,03 € (selecione abaixo a cor) | |

i Opções de cores para rodas Spinergy

- | | | |
|--|--|--|
| <input type="checkbox"/> Raios pretos/carrete cinza prata BLACK | <input type="checkbox"/> Raios brancos/carrete preto WHITE | <input type="checkbox"/> XK180 Cor personalizada para rodas Spinergy: INDIVIDUAL 235,11 € |
| <input type="checkbox"/> R. vermelhos/carrete preto RED | <input type="checkbox"/> Raios azuis/carrete preto BLUE | Indicar cor: |
| <input type="checkbox"/> Raios amarelos/carrete preto YELLOW | <input type="checkbox"/> Raios verdes/carrete preto GREEN | Interiores INSIDE : _____ |
| <input type="checkbox"/> Raios rosa/carrete preto PINK | <input type="checkbox"/> Raios laranja/carrete preto ORANGE | Exteriores OUTSIDE : _____ |
| <input type="checkbox"/> Raios na cor roxa / carrete preto PURPLE | | |

Opção de cor anodizado

- | | | |
|--|---|--|
| <input type="checkbox"/> XK190 Carrete preto BLACK 123,21 € (opção standard) | <input type="checkbox"/> XK200 Carrrete cinzento prata SILVER 123,21 € | <input type="checkbox"/> XK201 Carrete e jante em vermelho RED 188,84 € |
| <input type="checkbox"/> XK202 Carrete e jante em roxo PURPLE 188,84 € | <input type="checkbox"/> XK203 Carrete e jante em azul BLUE 188,84 € | <input type="checkbox"/> XK204 Carrete e jante dourada GOLD 247,19 € |
| <input type="checkbox"/> XK205 Carrete e jante em cor personalizada 247,19 € Especificação de cor: _____ INDIVIDUAL | | |

- | | | |
|--|---|--|
| <input type="checkbox"/> XK040 Sem rodas OMIT | i <input type="text" value="Tipo de roda:"/> | <input type="text" value="Tipo de pneu:"/> |
|--|---|--|

Posição do aro

- | | |
|--|---|
| <input type="checkbox"/> XY480 Montagem estreita (15mm) (Standard se não se seleciona nenhuma opção) NARROW | <input type="checkbox"/> XY485 Montagem larga (25 mm) WIDE |
| <input type="checkbox"/> XL090 Cortar patilhas do aro REMOVE EXCESS 146,52 € (só com montagem estreita) | <input type="checkbox"/> XL080 Aro super estreito sem patilhas (só com aros de titânio com 6 uniões) SUPER NARROW 293,06 € |

Aros

- | | |
|--|--|
| <input type="checkbox"/> XL010 Aros de alumínio anodizado com 6 uniões HARD ANO (Standard se não se seleciona nenhuma outra opção) | <input type="checkbox"/> XL040 Aros de titânio com 6 uniões TITANIUM 347,00 € (Não disponível com 700C) |
| <input type="checkbox"/> XL130 Aros de alumínio anodizado com 6 uniões pintados HARD ANO PAINTED 75,89 € Especificação de cor: <input type="text"/> | <input type="checkbox"/> XL100 Aros Para Grip com 6 uniões PARA 409,61 € (Não disponível com 700C) |
| <input type="checkbox"/> XL070 Aros alumínio anodizado com 12 uniões HARD ANO 12 TAB 146,52 € (Não disponível com 24") | <input type="checkbox"/> XL020 Aros Tetra Grip com 6 uniões TETRA 409,61 € |

Pneus

- | | |
|--|---|
| <input type="checkbox"/> XM070 Pneu kenda kaliente KALIENTE RED <input type="checkbox"/> Vermelho <input type="checkbox"/> Azul BLUE | <input type="checkbox"/> XM080 Pneu Tufo MS3 sport TUFO MS3 111,27 € (apenas cor azul) |
| <input type="checkbox"/> XM150 Pneu IRC ExeRacer 111,27 € (apenas cor vermelha) | <input type="checkbox"/> XM090 Pneu Tufo WS3 Sport TUFO WS3 111,27 € (apenas 24" e cor azul) |

Rodas de reposição

- | | |
|--|---|
| <input type="checkbox"/> GSAXK500 Roda Spinergy de reposição (unidade) 1.188,21 € (Mesmo modelo. Inclui o eixo) SW SPINERGY | <input type="checkbox"/> XK520 Incremento roda reposição SW UPCHARGE 159,14 € (para eixo de titânio ou aro super estreito) |
|--|---|

Válvulas

- | | |
|--|---|
| <input type="checkbox"/> XY500 Válvula Schraeder  | <input type="checkbox"/> XY490 Válvula Presta  (Standard se não se seleciona nenhuma opção) |
|--|---|

CORES DO CHASSIS

Estrutura e componentes

- XN010 Chassis pintado
POWDER COATED
- XN150 Acabamento pintado dos componentes
(apoios de pés, tubo do eixo e protetores laterais)
(standard em preto)
POWDER COATED COM

| Estrutura | Comp. | Brilhante GLOSS | Estrutura | Comp. | Mate MATT | Estrutura | Comp. | Especial SPECIAL |
|--------------------------|--------------------------|------------------------------|--------------------------|--------------------------|-----------------------|--------------------------|--------------------------|------------------------------|
| <input type="checkbox"/> | <input type="checkbox"/> | Preto brilhante 103 | <input type="checkbox"/> | <input type="checkbox"/> | Preto mate 105 | <input type="checkbox"/> | <input type="checkbox"/> | Cromado espelho 300 |
| <input type="checkbox"/> | <input type="checkbox"/> | Branco brilhante 100 | <input type="checkbox"/> | <input type="checkbox"/> | Branco mate 101 | <input type="checkbox"/> | <input type="checkbox"/> | Cinza prata c/ purpurina 170 |
| <input type="checkbox"/> | <input type="checkbox"/> | Cinza brilhante 132 | <input type="checkbox"/> | <input type="checkbox"/> | Cinza mate 131 | <input type="checkbox"/> | <input type="checkbox"/> | Preto mate metalizado 104 |
| <input type="checkbox"/> | <input type="checkbox"/> | Creme brilhante 135 | <input type="checkbox"/> | <input type="checkbox"/> | Cinza claro mate 133 | <input type="checkbox"/> | <input type="checkbox"/> | Cinza mate metalizado 130 |
| <input type="checkbox"/> | <input type="checkbox"/> | Vermelho brilhante 108 | <input type="checkbox"/> | <input type="checkbox"/> | Azul marinho mate 152 | <input type="checkbox"/> | <input type="checkbox"/> | Preto jaspeado 201 |
| <input type="checkbox"/> | <input type="checkbox"/> | Amarelo brilhante 120 | | | | <input type="checkbox"/> | <input type="checkbox"/> | Cinza jaspeado 202 |
| <input type="checkbox"/> | <input type="checkbox"/> | Verde floresta brilhante 143 | | | | <input type="checkbox"/> | <input type="checkbox"/> | Branco jaspeado 200 |
| <input type="checkbox"/> | <input type="checkbox"/> | Verde brilhante 107 | | | | | | |
| <input type="checkbox"/> | <input type="checkbox"/> | Azul escuro brilhante 151 | | | | | | |
| <input type="checkbox"/> | <input type="checkbox"/> | Azul real brilhante 154 | | | | | | |
| <input type="checkbox"/> | <input type="checkbox"/> | Azulão brilhante 174 | | | | | | |
| <input type="checkbox"/> | <input type="checkbox"/> | Turquesa brilhante 141 | | | | | | |
| <input type="checkbox"/> | <input type="checkbox"/> | Rosa brilhante 188 | | | | | | |
| <input type="checkbox"/> | <input type="checkbox"/> | Laranja brilhante 180 | | | | | | |
| <input type="checkbox"/> | <input type="checkbox"/> | Roxo brilhante 157 | | | | | | |

Cor personalizada

XN200 Cor personalizado
210,06 € INDIVIDUAL

Indicar cor/RAL:

Armação Comp.

NOTA: (ver guia de cores RGK)

- GSAXN030 Acabamento em Alumínio Mate
300,38 € (Outros componentes em preto, a menos que selecione XN160)
BRUSHED
- GSAXN050 Acabamento em Alumínio Brilho
955,76 € (Outros componentes em preto, a menos que selecione XN170)
POLISHED
- XN160 Acabamento componentes Mate **BRUSHED COMP**
117,88 € (apoio de pés, tubo do eixo e protetores laterais)
(não aplica com apoios de pés e encosto fixo)
- XN170 Acabamento componentes Brilho **POLISHED COMP**
235,11 € (apoio de pés, tubo do eixo e protetores laterais)
(não aplica com apoios de pés e encosto fixo)

Cor anodizado na forqueta e detalhes

Nota: As cores anodizadas incluem: as forquetas, o logotipo Elite, as costuras da tela e o logotipo da etiqueta do chassi. O logotipo da almofada, da fivela, dos protetores de chassis e o logotipo RGK da tela do encosto são em branco.

- Detalhes em preto **BLACK**
- Detalhes em vermelho **RED**
- Detalhes em roxo **PURPLE**
- Detalhes em cor de prata **SILVER**
- Detalhes em azul **BLUE**
- XN250 Cor personalizada para detalhes:
188 € INDIVIDUAL
- Selecionar cor:

TELA

Tela do assento

- XP040 Tela do assento ajustável em tensão com cintas
STRAP ADJ.
(Standard se não se seleciona nenhuma opção)

Tela do encosto

- XP055 Tela de encosto AirTech Sport
(Transpirável e ajustável em tensão com cintas)
AIRTECH
- XP070 Incremento tela com cantos de couro (cor preto)
161,68 € (não possível com punhos dobráveis XG080)
LEATHER CORNERS

Opções de cor nas costuras

- Prata **SILVER (STD)** Preto **BLACK** Azul escuro **BLUE** Cor personalizada: **INDIVIDUAL**
- Vermelho **RED** Azul claro **LIGHT BLUE** Roxo **PURPLE**

Opções de logotipo

- Branco **WHITE (STD)**
(Standard se não se seleciona nenhuma opção)
- Verde **GREEN** Azul escuro **BLUE** Cor personalizada: **INDIVIDUAL**
- Vermelho **RED** Azul claro **LIGHT BLUE** Roxo **PURPLE**

Personalizações na tela

- XP170 Tela com desenho personalizado
197,13 € **EMBROIDERY**
(Juntar imagem JPG do desenho e posição)

ALMOFADAS

- XP080 Almofada espuma RGK (Selecionar funda abaixo)
120,55 € CUSHION
Escolher densidade e altura da almofada
 - Almofada densidade suave **SOFT** Almofada densidade média **MEDIUM** Almofada densidade dura **HARD**
 - Altura almofada 50mm Altura almofada 75mm Altura almofada 100mm Altura personalizada mm
- XP340 Incremento Almofada plastazote sport **PLASTAZOTE**
112,55 € (com capa de nylon)

Opções capa de almofada

- XP081 Funda da almofada de nylon (cor preta)
NYLON COVER
- XP090 Incremento capa de almofada Air Lite (transpirável)
93,25 € AIRLITE COVER
- XP380 Incremento capa de almofada Neopreno
128,55 € NEOPRENE COVER

CINTOS

Cintas com velcro

- XS050 Cinto ajustável c/ velcro PRO 100 mm Sport
172,50 € 100MM ELITE STRAP
- XS055 Cinto ajustável c/ velcro PRO 50 mm Sport
172,50 € 50MM ELITE STRAP
- XS057 Cincha rodilla Pro 50 mm
172,50 € (medida de tubo a tubo)
50MM PRO KNEE STRAP

Posição dos velcros

Posição Cinta 1
(Especificar tipo)

Indicar longitude da cinta mm
STRAP LENGTH

Distância desde o tubo do encosto mm
DISTANCE FROM BACK

Posição Cinta 2
(Especificar tipo)

Indicar longitude da cinta mm
STRAP LENGTH

Distância desde o tubo do encosto mm
DISTANCE FROM BACK

Cintas de click

- XS020 Cinto click basic sport
90 € RATCHET STRAP
- XS025 Cinto click Pelvi Loc 2DA sport
306,37 € (Para coxas e joelhos) **PELVI LOC 2DA**
Selecione o tamanho:
 - Médio (8") **M** Grande (10") **L**
- XS030 Cinto click Pelvi Loc 3DA sport
327,68 € (Para os quadris) **PELVI LOC 3DA**
Selecione o tamanho:
 - Pequeno (8") **S** Médio (9") **M**
 - Grande (10") **L** Extra Grande (11") **XL**
- XS035 Cinta M2
152,99 € (Para coxas e joelhos) **M2 RATCHET**
 - 8" 10" 12"

Selecione montagem (só para cintas de click)

Posição Cinta 1

Distância desde o tubo do encosto mm
DISTANCE FROM BACK

Posição Cinta 2

Distância desde o tubo do encosto mm
DISTANCE FROM BACK

- XS040 Pontos de montagem para cintos
123,21 € (um por cinto) **MOUNTING POINTS** x1 x2 x3
- XS045 Braçadeiras de montagem ajustáveis para cintos
123,21 € (um por cinto) **MOUNTING CLAMPS** x1 x2 x3

OPÇÕES DE CHASSIS

- XR060 Fixações para cinta gémeos integradas no chassis (Para colocar cinta de gémeos na parte frontal)
146,52 € CALF STRAP LOOPS
- XR065 Fixações para cintas integradas no chassis
146,52 €
Indicar posição: **STRAP LOCATION LOOPS**

ACESSÓRIOS

- XR030 Bolsa porta-rodas (capacidade para 3 rodas)
265,09 € WHEEL BAG
- XP130 Protetor chassis com velcro sport
130,54 € FRAME PROTECTORS
- XS100 Cinta Neopreno Bodypoint control de tronco
184,35 € BODYP WAIST STRAP Pequena Grande
S L
- XS070 Cinto pés
FOOT STRAP
- XS060 Cinto calcanhar
CALF STRAP
- XP400 Protetor barra rigidizadora
BACK BAR PROTECTOR
- XR090 Kit de ferramentas

NOTAS ADICIONAIS

Blank area for additional notes.

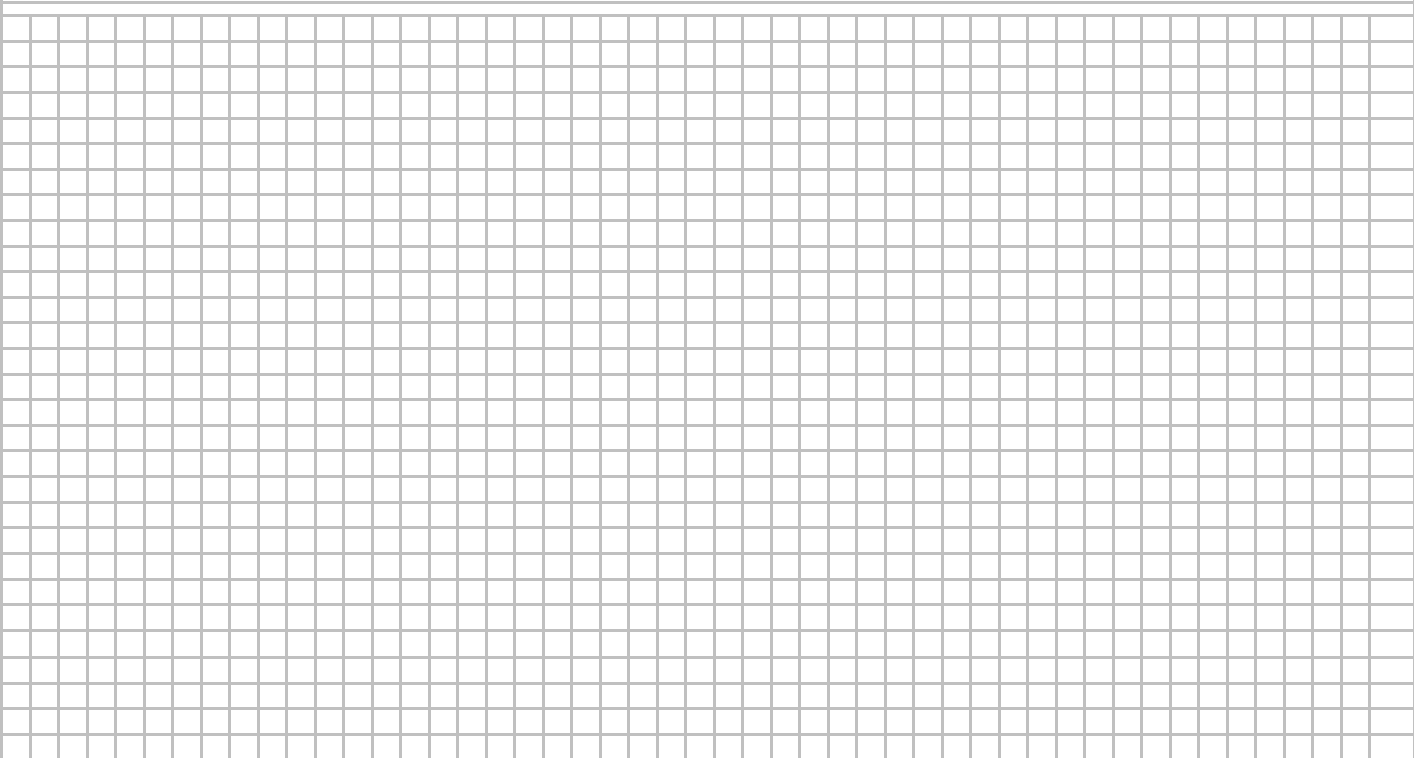

Blank area for additional notes.